

Canon

RF

24-240mm F4-6.3 IS USM

Инструкции

РУССКИЙ

Благодарим вас за приобретение изделия марки Canon.

Canon RF24-240mm F4-6.3 IS USM — это зум-объектив с большим увеличением для камер серии EOS R.

- «IS» означает Image Stabilizer (Стабилизатор изображения).
- «USM» означает Ultrasonic Motor (Ультразвуковой мотор).

Обозначения, используемые в этих инструкциях



Предупреждение с целью предотвращения повреждения или неполадок в работе объектива или камеры.



Дополнительные примечания по использованию объектива и съемке.

Встроенное ПО камеры

Устанавливайте на используемую камеру новейшую версию встроенного ПО. Подробнее о том, как узнать, является ли ваша версия самой свежей, и как обновить встроенное ПО, см. на веб-сайте Canon.



Если версия встроенного ПО камеры* несовместима, применяются следующие ограничения.

- Функция увеличенного просмотра недоступна.
- В некоторых случаях может возникнуть неисправность камеры.

* Применяется к камерам следующих моделей: EOS R и EOS RP

Меры предосторожности

Правила безопасного использования камеры. Внимательно ознакомьтесь с этими правилами. Обязательно соблюдайте все указания, чтобы не допустить возникновения рисков, травм пользователя и других людей.



Внимание

Информация о рисках, способных привести к смерти или серьезным травмам.

- **Не смотрите прямо на солнце или другой яркий источник света через объектив.** Это может привести к потере зрения.
- **Не оставляйте объектив на солнце без установленной на него крышки объектива.** В противном случае солнечный свет, сконцентрированный объективом, может привести к неисправности или вызвать пожар.



Осторожно

Информация о рисках, результатом которых могут стать травмы или повреждения других объектов.

- **Не оставляйте изделие в местах, подверженных воздействию крайне высокой или низкой температуры.** Изделие может стать причиной ожогов или травм при прикосновении.
- **Не просовывайте внутрь изделия руки или пальцы.** Это может привести к травмам.

Общие меры предосторожности

Правила обращения

- Не оставляйте изделие в местах с высокой температурой, например в автомобиле, стоящем на открытом солнце. Высокая температура может привести к сбоям в работе изделия.
- При переносе объектива из холода в тепло на его поверхностях и внутренних деталях может образоваться конденсат. Чтобы предотвратить образование конденсата, положите объектив в герметичный пластиковый пакет перед тем, как перенести его из холода в тепло. Когда объектив постепенно согреется, его можно будет вынуть из пакета. То же самое следует делать при переносе объектива из тепла в холод.
- Кроме того, обязательно ознакомьтесь со всеми правилами обращения с объективом, приведенными в инструкции по эксплуатации камеры.

Элементы объектива

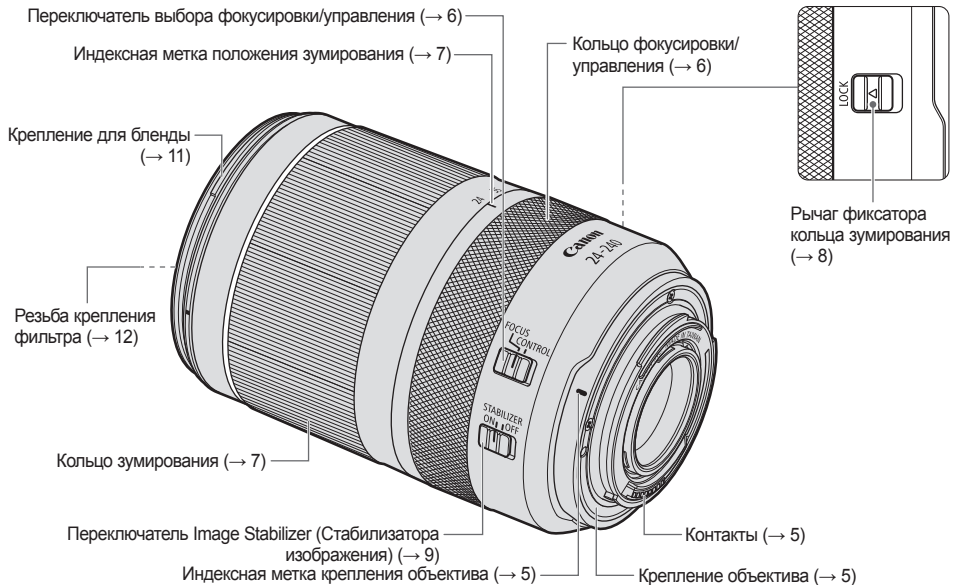

- Более подробную информацию см. на страницах, номера которых указаны в круглых скобках (→ **).

1. Установка и снятие объектива

Индексная метка крепления объектива

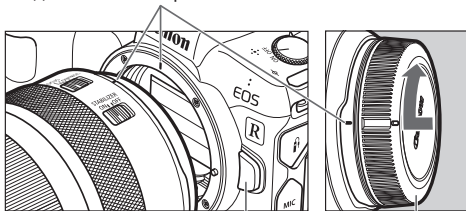

Кнопка разблокировки объектива

Пылезащитная крышка

Установка объектива

Совместите индексную метку крепления объектива с меткой на камере и поверните объектив по часовой стрелке до щелчка.

Снятие объектива

Поверните объектив против часовой стрелки, удерживая нажатой кнопку разблокировки объектива. Открутив объектив до конца, снимите его.

Дополнительную информацию см. в инструкции по эксплуатации камеры.



- Устанавливая или снимая объектив, перемещайте переключатель питания камеры в положение OFF.
- Надевайте на объектив крышку перед снятием его с камеры.
- После снятия объектива с камеры поставьте его задней стороной вверх и наденьте пылезащитную крышку, чтобы не поцарапать поверхность линзы и контакты. Надевая пылезащитную крышку, следите за тем, чтобы ее индексная метка крепления была совмещена с меткой на объективе.
- Царапины, загрязнения или отпечатки пальцев на контактах могут стать причиной плохого подключения или коррозии, что приведет к неполадкам в работе. Если контакты загрязнились, очистите их мягкой тканью.

2. Кольцо фокусировки/управления

Кольцо фокусировки/управления можно использовать как кольцо фокусировки или как кольцо управления.

Кольцо фокусировки/управления

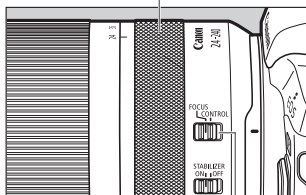

Переключатель выбора фокусировки/управления

Использование в качестве кольца фокусировки

Установите переключатель выбора фокусировки/управления в положение FOCUS. Установите режим фокусировки (AF/MF) с помощью меню камеры.

Для съемки в режиме автофокусировки (AF) установите для режима фокусировки камеры значение AF.

Чтобы использовать только ручную фокусировку (MF), установите для режима фокусировки камеры значение MF и выполняйте фокусировку, вращая кольцо фокусировки (кольцо фокусировки/управления).



- В этом объективе отсутствует переключатель режима фокусировки.
- В случае быстрого поворота кольца фокусировки (кольца фокусировки/управления) может произойти задержка фокусировки.



- Кольцо фокусировки объектива (кольцо фокусировки/управления) электронное.
- Ручная фокусировка возможна, даже когда для режима фокусировки камеры установлено значение AF (постоянно доступная ручная фокусировка). Настройки камеры, тем не менее, необходимо изменить. Дополнительную информацию см. в инструкции по эксплуатации камеры.

Использование в качестве кольца управления

Установите переключатель выбора фокусировки/управления в положение CONTROL. Установите функцию кольца управления с помощью меню камеры. Для кольца управления можно назначать часто используемые функции камеры, такие как настройки выдержки затвора и диафрагмы. Дополнительную информацию по использованию кольца управления см. в инструкции по эксплуатации камеры.

3. Зумирование

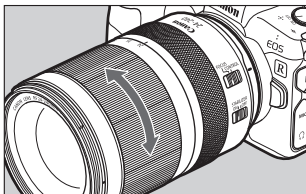

Для зумирования поверните кольцо зумирования.

- Обязательно прекратите зумирование перед фокусировкой. Зумирование после фокусировки может повлиять на фокус.
- При быстром повороте кольца зумирования может появиться размытие.

4. Фиксирование кольца зумирования

Кольцо зумирования можно зафиксировать, чтобы максимально уменьшить длину объектива. Данная возможность подходит для случаев ношения камеры на ремне с целью предотвращения выдвигания объектива.

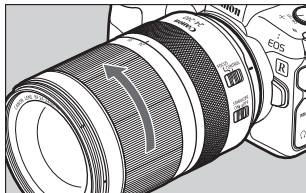
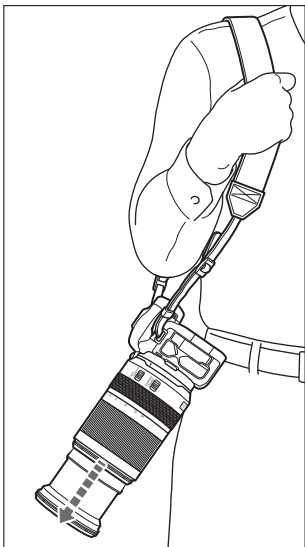

1 Поверните кольцо зумирования до положения наиболее широкого угла (24 мм).

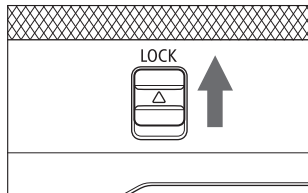

2 Передвиньте рычаг фиксатора кольца зумирования в направлении стрелки.

- Чтобы снять фиксацию с кольца зумирования, передвиньте рычаг фиксатора кольца зумирования против направления стрелки.

 ● Кольцо зумирования фиксируется только в положении наиболее широкого угла.

5. Image Stabilizer (Стабилизатор изображения)

Эта функция обеспечивает стабилизацию изображения для подходящих условий съемки (например, при съемке неподвижных объектов и съемке с проводкой камеры).

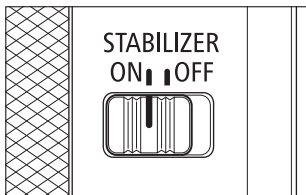

Установите переключатель Image Stabilizer (Стабилизатор изображения) в положение ON, когда необходимо использовать функцию Image Stabilizer (Стабилизатор изображения).

- Установите переключатель Image Stabilizer (Стабилизатор изображения) в положение OFF, когда не нужна функция Image Stabilizer (Стабилизатор изображения).

- Image Stabilizer (Стабилизатор изображения) не компенсирует размытие, вызванное движением объекта во время съемки.
- Функция Image Stabilizer (Стабилизатор изображения) может оказаться недостаточно эффективной, если вы ведете съемку из автомобиля или другого транспортного средства, подвергающегося сильной тряске.
- Функция Image Stabilizer (Стабилизатор изображения) работает еще приблизительно две секунды после выключения камеры. Не снимайте с камеры объектив в течение этого времени. Это может привести к сбоям в работе объектива.
- При использовании штатива рекомендуется переводить переключатель Image Stabilizer (Стабилизатор изображения) в положение OFF.
- Если камера установлена на монопод, функция Image Stabilizer (Стабилизатор изображения) эффективна так же, как при съемке с рук. Тем не менее при некоторых условиях съемки эффективность функции Image Stabilizer (Стабилизатор изображения) снижается.

- При съемке неподвижного объекта стабилизатор компенсирует сотрясение камеры во всех направлениях.
- Он компенсирует вертикальное сотрясение камеры при съемке с проводкой камеры в горизонтальном направлении и горизонтальное сотрясение камеры при съемке с проводкой камеры в вертикальном направлении.

Image Stabilizer (Стабилизатор изображения)

Функция Image Stabilizer (Стабилизатор изображения) этого объектива актуальна при съемке с рук в следующих ситуациях.



- Эффективно для широкоугольной съемки.
- Автоматически активируется при установке камеры в режим видеосъемки.

- При недостаточном освещении, например в помещении или на улице ночью.
- В местах, где нельзя использовать съемку со вспышкой, таких как музеи и театры.
- Если приходится снимать из неустойчивого положения.
- Когда невозможно использовать короткое значение выдержки.



- При съемке с проводкой в автомобилях, поездах и др.

Dynamic IS (Динамический стабилизатор изображения) (только для видеосъемки)

Этот объектив оснащен функцией Dynamic IS (Динамический стабилизатор изображения), которая эффективна при съемке во время ходьбы и т. д., поскольку расширяет диапазон стабилизатора изображения.

6. Бленда

Специальная бленда для объектива не позволяет нежелательным лучам света попадать в объектив, а также защищает его переднюю сторону от дождя, снега и пыли.

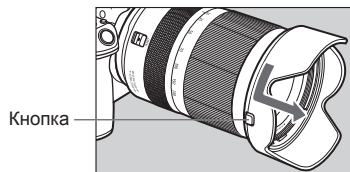
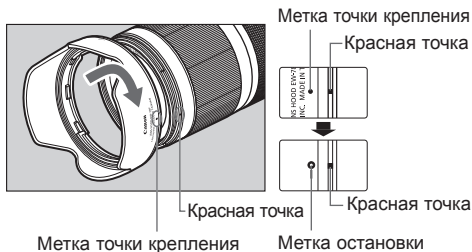

Установка бленды

Совместите красную метку точки крепления на бленде с красной точкой на передней стороне объектива, а затем поверните бленду в направлении стрелки до щелчка.

Снятие бленды

Чтобы снять бленду, нажмите и удерживайте кнопку, которая расположена сбоку на бленде, и поворачивайте бленду по стрелке, пока метка точки крепления на бленде не окажется напротив красной точки на передней стороне объектива.

Для хранения бленду можно перевернуть и установить на объектив обратной стороной.



- Неправильная установка бленды может стать причиной виньетирования (затемнения по периметру изображения).
- При установке и снятии бленды держите и вращайте ее за основание. В некоторых случаях бленда может деформироваться, если поворачивать ее, удерживая около края.

7. Фильтры (продаются отдельно)

Фильтры устанавливаются в резьбу крепления фильтра на передней стороне объектива.



- Можно установить только один фильтр.
- Если требуется поляризационный фильтр, используйте круговой поляризационный фильтр Canon PL-C B.
- Во время настройки поляризационного фильтра снимите бленду.

8. Оптические конвертеры для съемки крупным планом (продаются отдельно)

Установка оптического конвертера для съемки крупным планом 500D позволяет вести макросъемку.

Конвертер обеспечивает увеличение от 0,05x до 0,57x.



- Оптический конвертер для съемки крупным планом 250D установить нельзя, так как отсутствует подходящий для данного объектива размер.
- Для точной фокусировки рекомендуется использовать ручную фокусировку.

Технические характеристики

Фокусное расстояние/диафрагма	24-240mm f/4-6.3
Конструкция объектива	15 групп, 21 элемент
Минимальная диафрагма	f/22-36*
Угол обзора	По горизонтали: от 74° до 8° 35'; по вертикали: от 53° до 5° 45'; по диагонали: от 84° до 10° 20'
Минимальное расстояние фокусировки	0,5 м (при 24 мм), 0,78 м (при 240 мм)
Максимальное увеличение	0,26x (при 240 мм)
Поле зрения	Прибл. 575 x 383 мм (при 24 мм, 0,5 м) Прибл. 134 x 90 мм (при 240 мм, 0,78 м)
Диаметр фильтра	72 мм
Макс. диаметр и длина	Прибл. 80,4 x 122,5 мм
Вес	Прибл. 750 г
Бленда	EW-78F (продается отдельно)
Крышка объектива	E-72 II
Чехол	LP1219 (продается отдельно)

* На основе шкалы диафрагменных чисел с остановкой 1/3. f/22-38 при использовании шкалы диафрагменных чисел с остановкой 1/2.

- Длина объектива измеряется от поверхности крепления до передней стороны объектива. Длина при установленной крышке объектива и пылезащитной крышке больше на 24,2 мм.
- Приведенные данные о максимальном диаметре, длине и весе относятся только к самому объективу.
- Все приведенные данные измерены в соответствии со стандартами Canon.
- Технические характеристики и внешний вид изделия могут быть изменены без предварительного уведомления.
- Съемка с мультiekспозицией невозможна при использовании этого объектива.

Происхождение: данную информацию можно найти на коробке продукта.
Дата изготовления: данную информацию можно найти на коробке продукта.
Импортер:
Россия: ООО «Канон Ру» 109028, Россия, город Москва,
наб. Серебряническая, дом 29, бизнес центр «Серебряный город», 8 этаж.
Беларусь: данную информацию можно найти на коробке продукта.

Утилизация продукции

Данную продукцию следует утилизировать должным образом, в соответствии с действующим национальным и местным законодательством.



«Canon Inc.»
3-30-2 Шимомаруко, Охта-ку, Токио, 146-8501, Япония

Canon